

強力なクランプ能力、ゼロ油圧時にも金型を強力に保持する安全機能。インジェクション・モルディング・マシン用に開発された高性能なクランプです。中・大型インジェクション・モルディング・マシンに適します。

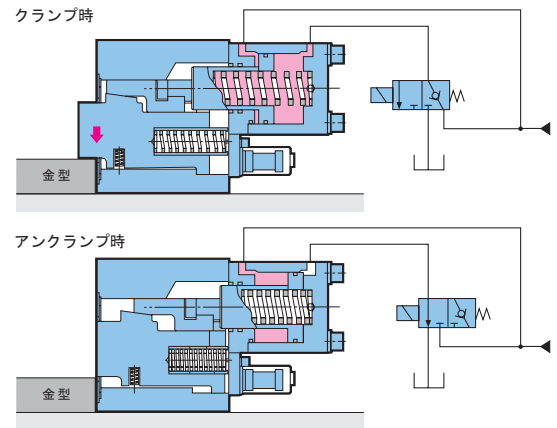

構造



型式と仕様 (TKB サイズ — h寸法)

型 式		TKB16	TKB25	TKB40	TKB50
締 付 力	油圧力13.7MPa時 (kN)	49.0	78.4	137.2	176.5
保 持 力	油圧力13.7MPa時 (kN)	156	245	392	490
	油圧力 0MPa時 (kN)	19.6	29.4	49.0	88.2
全 ス ト ロ ー ク : X (mm)		4.5	4.5	5.5	5.5
クランプストローク : Y (mm)		2	2	2.5	2.5
ス ト ロ ー ク 余 裕 : Z (mm)		2.5	2.5	3	3
シリンダ 容 量	クランプ (cm ³)	284	460	859	1428
	アンクランプ (cm ³)	173	277	507	931
質 量 (kg)		38	67	130	250

■保証耐圧力：20.5MPa ■使用周囲温度：0～80℃

外形寸法

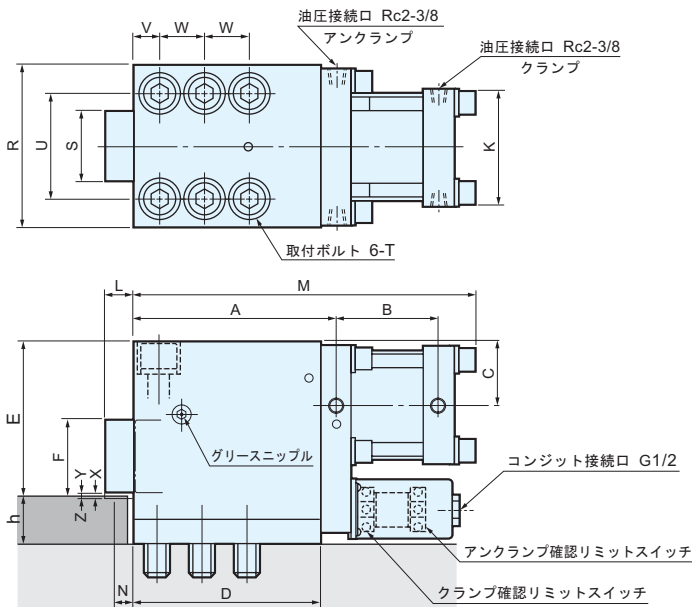

リミットスイッチ仕様 (YAMATAKE)

リミットスイッチ型式	BZ-2RD3000-T4-J	
定格電圧	AC250V	DC30V
定格電流 (抵抗負荷)	15A	15A

(mm)

型 式	E	F	L	M	N	R	S	U	V	W	K	T	h	A	B	C	D
TKB16	140	75	32.9	310	20	145	65	98	22	39	105	M20	MIN.40	180.5	99	58	165.5
TKB25	170	82	32.7	368.5	20	175	76	118	27	49	128	M24	MIN.50	221	110.5	69	204.5
TKB40	200	99	38	434.1	25	215	90	145	32	60	155	M30	MIN.50	262	129	81	242.5
TKB50	275	135	43.2	552.9	30	270	115	190	40	80	197	M39	MIN.50	325	179	103.5	300