

使用例

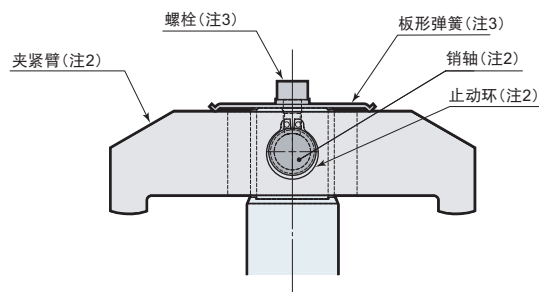

型号表示 CTU □-□P

CTU	02	L: 左转 R: 右转	P: 顶端销轴型
	04		
	06		
	10		
	16		
	25		

① 夹紧能力  
(参阅规格表)

② 旋转方向  
(夹紧时)

外形尺寸

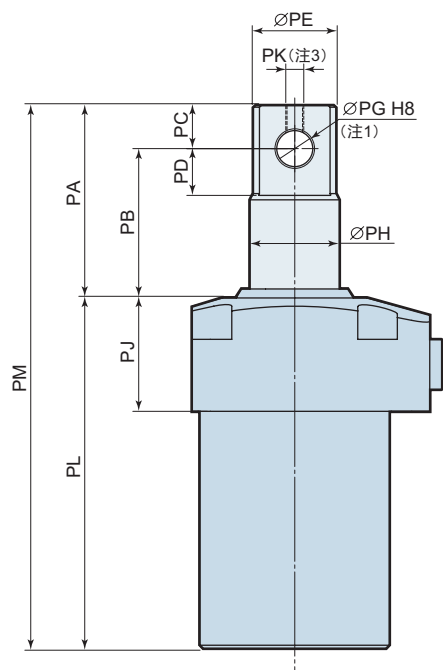
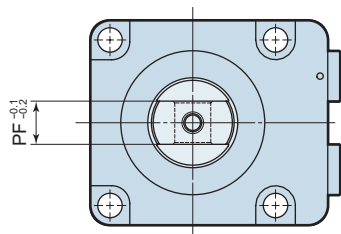

(mm)

型号	CTU02-□P	CTU04-□P	CTU06-□P	CTU10-□P	CTU16-□P	CTU25-□P
PA	40	46.5	53.5	60.5	72	89.5
PB	32	36.5	41.5	46.5	53	65.5
PC	8	10	12	14	19	24
PD	9	11	13	15	20	25
PE	16	20.4	23	28	33.5	43
PF	8	10	12	16	18	22
PG	6 <sup>+0.018</sup> <sub>0</sub>	8 <sup>+0.022</sup> <sub>0</sub>	10 <sup>+0.022</sup> <sub>0</sub>	12 <sup>+0.027</sup> <sub>0</sub>	16 <sup>+0.027</sup> <sub>0</sub>	20 <sup>+0.033</sup> <sub>0</sub>
PH	18	22.4	25	30	35.5	45
PJ	27.5	29.5	31.5	34.5	39	50
PK	M3×0.5	M4×0.7	M5×0.8	M6	M6	M8
PL	81.5	90.5	97.5	111.5	123	147
PM	121.5	137	151	172	195	236.5

注 1：本图表示放松状态下的夹紧器。

夹紧状态时定位槽处供油接口侧。

2：本产品不提供夹紧臂，轴销，止动环等配件。请客户自行准备。

3：需保持夹紧臂姿势时使用主杆顶端的螺栓、螺柱及弹簧不随本品提供。

4：本图未记之规格及尺寸请参阅P.2的规格与P.6的外形尺寸。