

使用例

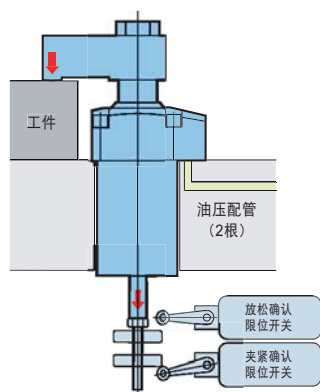

型号表示 CTU □-□E

CTU	① 夹紧能力 (参阅规格表)	02	② 旋转方向 (夹紧时)	L: 左转 R: 右转	E: 双头杆型
		04			
		06			
		10			
		16			
		25			

外形尺寸

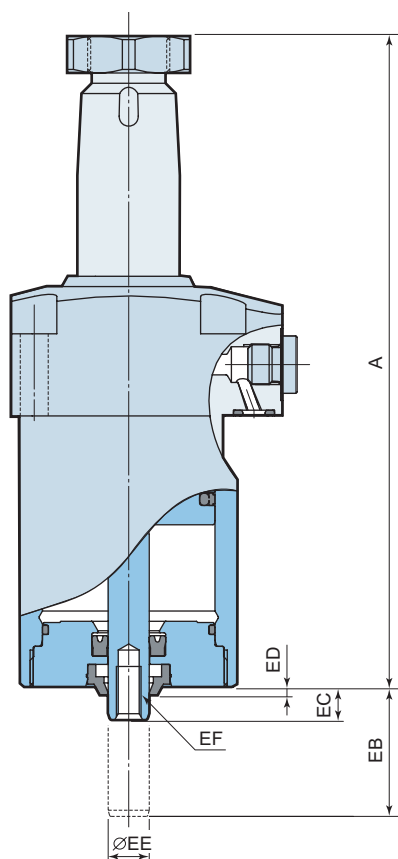

(mm)

型号	CTU02-□E	CTU04-□E	CTU06-□E	CTU10-□E	CTU16-□E	CTU25-□E
油缸容量 (放松侧)	11.0 cm ³	19.3 cm ³	30.7 cm ³	53.3 cm ³	91.3 cm ³	182.9 cm ³
A	131	148.5	158.5	178.5	201.5	244
EB	26	28.5	31.5	34.5	36.5	44
EC	8	8	8	8	8	8
ED	2	2	2	2	2	2
EE	8	10	10	12	12	16
EF	M5深8	M6深11	M6深11	M8深15	M8深15	M10深18
质量	0.9 kg	1.3 kg	1.7 kg	2.8 kg	4.7 kg	9.9 kg

注1：本图表示放松状态下的左转式夹紧器。
夹紧状态时定位槽处供油接口侧。

2：本图未记之规格及尺寸请参阅P.2的规格与P.6的外形尺寸。